

## Uchwyt do podnoszenia pionowego Crosby IPU10J

### Informacja o produkcie



Pionowy chwytak do podnoszenia IPU10J z większymi szczękami służy do podnoszenia, obracania, przenoszenia arkuszy, płyt lub wyrobów z pozycji poziomej do pionowej i w dół do poziomej (180°) w zależności od potrzeb. Uchylnie ucho podnoszące (tzw. ucho uniwersalne) pozwala na umieszczenie i podniesienie ładunku z dowolnego kierunku lub za pomocą zawiesia wielocięgnowego bez obciążania bocznego uchwytu. Dostępne w różnych modelach:

IPU10 - Standardowy zacisk do materiałów o twardości powierzchni do 363HV10 (345 HB).

IPU10J - Większy otwór szczęk.

IPU10S - Do użytku z materiałami ze stali nierdzewnej.

IPU10H - Do użytku z materiałami o twardości powierzchni do 472HV10 (450 HB).

Cechy:

- Dostępne w zakresach nośności od 0,5 do 30 ton metrycznych
- Wyższe limity obciążenia roboczego są dostępne na żądanie.
- Szeroka gama dostępnych otworów szczęk: 0 do 155 mm.
- Spawany korpus ze stali stopowej zapewnia wytrzymałość i mniejsze rozmiary. W razie potrzeby elementy kute ze stopu.
- Indywidualnie testowane do 2-krotności dopuszczalnego obciążenia roboczego z certyfikatem.
- Instrukcja obsługi i certyfikat testu dołączone do każdego uchwytu.
- Pełny zakres obrotu 180° do przenoszenia, obracania lub przesuwania materiału.
- Możliwość blokowania w pozycji otwartej i zamkniętej z zatraskiem w celu wstępnego naprężenia materiału, a następnie jego zwolnienia.
- Do użytku z materiałami o twardości powierzchni do 279HV10, wymagane jest tylko 5% min WLL.
- Dostępne są zestawy konserwacyjne i naprawcze

... [Read more](#)

**Znakowanie:** zgodnie z normą, oznaczenie CE  
**standard:** EN 13155

## Uchwyt do podnoszenia pionowego Crosby IPU10J

### Rysunek techniczny

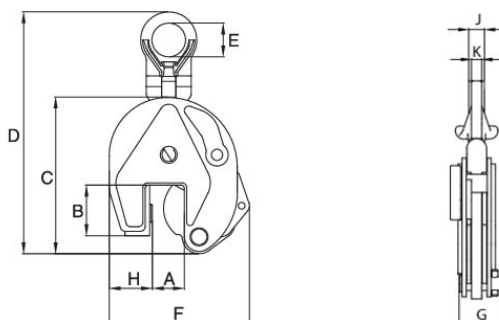

### Dane techniczne

Nr artykułu	Kod	DOR ton	Szerokość szczęk mm	B mm	C mm	D mm	E mm	F mm	G mm	H mm	K mm	J mm	Waga kg
502100050301650	0.5-IPU10J	0,5	15-30	45	128	209	40	128	42	32	11	-	1,9
502100100401650	1-IPU10J	1	20-40	55	151	221	40	141	42	41	11	-	2,5
502100300801650	3-IPU10J	3	40-80	115	270	432	75	277	78	67	20	-	17,3
502100450801650	4.5-IPU10J	4,5	40-80	126	302	515	80	336	84	95	20	44	18,9
502100601001650	6-IPU10J	6	50-100	115	270	432	75	281	82	72	20	-	26,5
502100901001650	9-IPU10J	9	50-100	126	325	550	80	360	94	105	20	44	34,2
502101201081650	12-IPU10J	12	54-108	178	438	662	80	491	121	136	25	41	65
502101601281650	16-IPU10J	16	64-128	208	521	784	88	562	121	160	25	45	85
502102251551650	22.5-IPU10J	22,5	80-155	255	628	938	110	660	139	196	25	49	149
502103001551650	30-IPU10J	30	80-155	255	628	942	110	660	153	196	30	54	166