

## Wciągnik dźwigniowy POWERTEX PLH-S2OLP

### Informacja o produkcie



### POWERTEX

Wciągnik łańcuchowy Powertex PLH-S2 OLP to wysokiej jakości wciągnik dźwigniowy zaprojektowany z myślą o trwałości, bezpieczeństwie i łatwości obsługi. Dzięki ergonomicznej dźwigni zapadkowej, dodatkowym funkcjom bezpieczeństwa i wbudowanemu zabezpieczeniu przed przeciążeniem, ten wciągnik łańcuchowy zapewnia płynne i wydajne podnoszenie w różnych zastosowaniach przemysłowych.

#### Zalety produktu:

- **Urządzenie zabezpieczające przed przeciążeniem:** wciągniki OLP są fabrycznie wyposażone w urządzenie zabezpieczające przed przeciążeniem, które ogranicza maksymalną siłę roboczą, jaką można zastosować za pomocą łańcucha ręcznego, zapewniając bezpieczne i kontrolowane operacje podnoszenia.
- **Zwiększone bezpieczeństwo:** każdy wciągnik przed opuszczeniem fabryki jest poddawany dynamicznym testom obciążeniowym przy obciążeniu 1,5 razy większym niż dopuszczalne obciążenie robocze (DOR), co zapewnia maksymalne bezpieczeństwo i niezawodność. Wciągnik jest wyposażony w dobrze osłonięty automatyczny hamulec reakcji na obciążenie i posiada podwójne zabezpieczenie z dwoma zapadkami hamulca i czterema sprężynami hamulcowymi, przekraczając wymagania normy EN 13157. Łańcuch nośny jest skalibrowany, przetestowany pod obciążeniem próbnym i spełnia wymagania normy EN 818-7.
- **Płynna i wydajna praca:** kompaktowa i lekka konstrukcja w połączeniu z kołem łańcuchowym wyposażonym w łożyska igiełkowe i wałem napędowym podpartym na łożyskach igiełkowych i ślizgowych zapewnia płynną i wydajną pracę. Precyzyjnie skalibrowany europejski łańcuch nośny COROLIM® zapewnia cicha i płynna prace. [... Read more](#)

**Materiał:** Cała konstrukcja wykonana ze stali wysokowytrzymałościowej

**Znakowanie:** zgodnie z normą, oznaczenie CE, UKCA-marked, POWERTEX, Model, DOR, łańcuch, numer seryjny, kod QR do instrukcji

**Zakres temperatur:** od -10°C do +50°C

**Zakończenie:** Lakierowany proszkowo na kolor czerwony

**standard:** EN 13157, EN 818-7

**Współczynnik bezpieczeństwa:** 4:1

## Wciągnik dźwigniowy POWERTEX PLH-S2OLP

### Rysunek techniczny

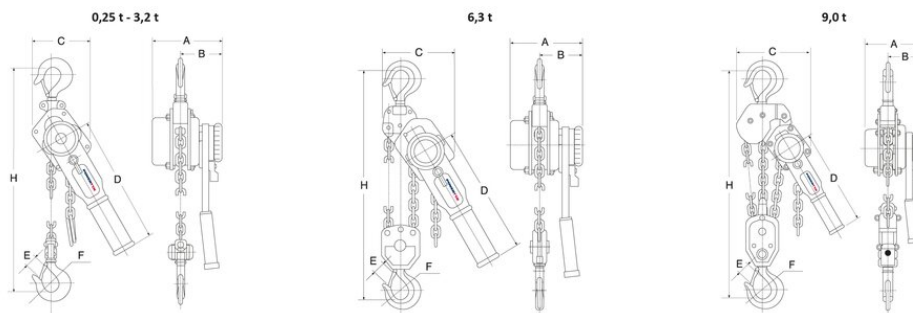

### Dane techniczne

Nr artykułu	DOR ton	Wysokość podnoszenia [m]	Liczba łańcuchów	Model	Łańcuch nośny	Siła wymagana do uruchomienia [kg]	A mm	B mm	C mm	D mm	E mm	F mm	H min. mm	Waga kg
500500050300471	0,5	3	1	PLH-S2OLP/500KG PHC	5,0 x 15,0	24,8	150	90	118	253	22	32	310	6
500500080300471	0,8	3	1	PLH-S2OLP/800KG PHC	5,6 x 17,0	26,5	158	98	132	273	26	36	340	7,6
500500160300471	1,6	3	1	PLH-S2OLP/1600KG PHC	7,1 x 21,0	29,5	185	111	145	378	29	43	400	12,6
500500630150471	6,3	1,5	2	PLH-S2OLP/6300KG PHC	10,0 x 28,0	37	212	124	230	418	43	53	640	24,6
500500630300471	6,3	3	2	PLH-S2OLP/6300KG PHC	10,0 x 28,0	37	212	124	230	418	43	53	640	31,2
500500900150471	9	1,5	3	PLH-S2OLP/9000KG PHC	10,0 x 28,0	42	212	124	338	418	44	67	730	50
500500900300471	9	3	3	PLH-S2OLP/9000KG PHC	10,0 x 28,0	42	212	124	338	418	44	67	730	60